

Czujniki optyczne

**OB5013**

OBF-FPKG/T/US  
Wzmacniacz światłowodowy  
Prostopadłościan plastikowy  
Gniazdo i wtyk

dla światłowodów z plastikową osłoną  
dla światłowodów FE/FT-11  
Wyjście diagnostyczne

Zasięg działania 0 ... 1200mm  
(Bramka świetlna)

Zasięg 0...70mm  
(Optyczny czujnik dyfuzyjny)  
nastawialny

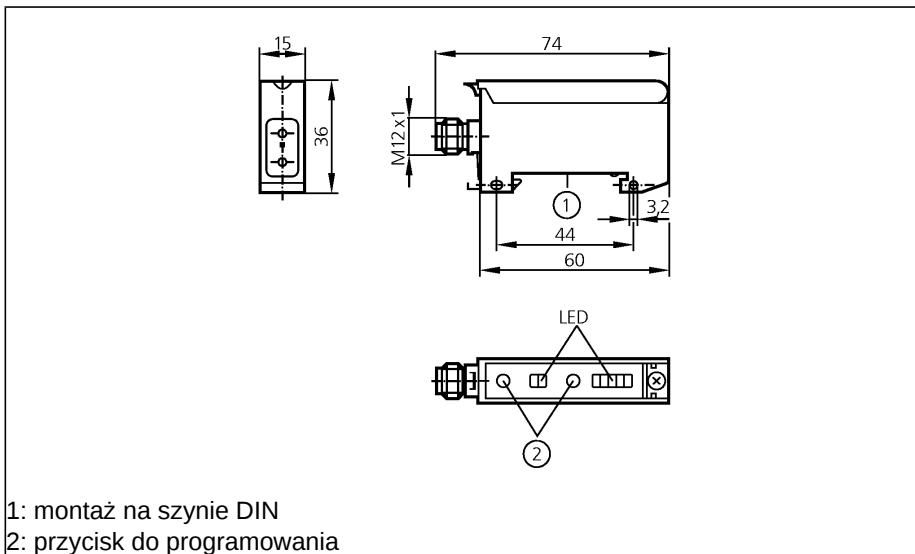

1: montaż na szynie DIN  
2: przycisk do programowania



**Wykonanie elektryczne**  
**Timer [s]**  
**Wyjście**

Napięcie zasilania	[V]
Prąd znamionowy	
Wyjście przełączające	[mA]
Wyjście diagnostyczne	[mA]
Zabezpieczenie przed zwarcieniem	
Ochrona przed odwrotną polaryzacją	
Zabezpieczenie przed przeciążeniem	
Spadek napięcia	
Wyjście przełączające	[V]
Wyjście diagnostyczne	[V]
Pobór prądu	[mA]
Częstotliwość przełączania	[Hz]
Rodzaj światła	
Temperatura otoczenia	[°C]
Stopień ochrony	
EMC	
Materiał obudowy	
Wyświetlanie funkcji	
Stan wyjścia	LED
Praca	LED
Wzmocnienie	LED
Strefa niepewna	LED
Połączenie elektryczne	

**DC PNP**  
**0,002...0,09**  
**światło-włącz / ciemno-włącz programowalne**

	10...36 DC
	100
	10
	impulsowe
	tak
	tak
	< 2,5
	< 3,5
	< 35 (36 V)
	500
	Światło czerwone 660 nm
	-25...60
	IP 65, II
EN 60947-5-2	
	zmodyfikowany PPE
	żółty
	zielony
	4 x zielona
	czerwony
	Konektor M12

**Uwagi**

Kiedy podłączony jest światłowód pracujący jako bramka świetlna w trybie "światło-włącz" wtedy wyjście ma status NC, a kiedy podłączony jest światłowód pracujący jako czujnik dyfuzyjny wtedy wyjście ma status NO.  
Kiedy podłączony jest światłowód pracujący jako bramka świetlna w trybie "ciemno-włącz" wtedy wyjście ma status NO, a kiedy podłączony jest światłowód pracujący jako czujnik dyfuzyjny wtedy wyjście ma status NC.  
Napięcie eksploatacji "supply class 2" zgodnie z cULus



**OB5013**

**Schemat połączeń**

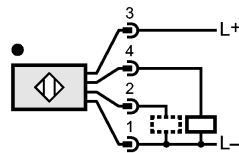
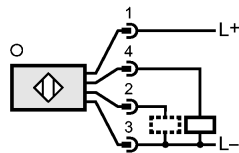

2: Funkcja autodiagnostyki

**Wykres funkcji wzmocnienia**

