

Czujniki optyczne

**O5H500**

O5H-FPKG/US  
Czujnik dyfuzyjny  
Prostopadłościan plastikowy  
Gniazdo i wtyk

Tłumienie tła  
funkcja Teach  
Elektroniczna blokada

Zasięg 50...1800mm  
(Zasięg dla białego papieru 200 x 200 mm, 90 % reemisji)  
nastawialny

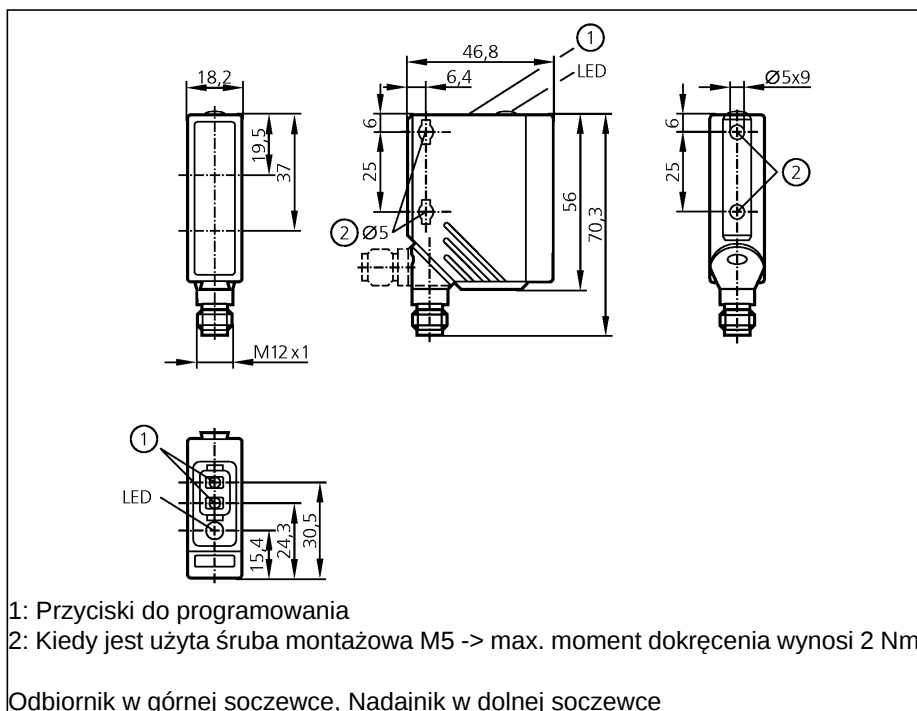

**Wykonanie elektryczne**  
**Wyjście**

Zasięg	[mm]
Obiekt biały (90% emisji)	
Obiekt szary (18% emisji)	
Obiekt czarny (6% emisji)	
Średnica wiązki światła	[mm]
Napięcie zasilania	[V]
Prąd znamionowy	[mA]
Zabezpieczenie przed zwarcieniem	
Ochrona przed odwrotną polaryzacją	
Zabezpieczenie przed przeciążeniem	
Spadek napięcia	[V]
Pobór prądu	[mA]
Częstotliwość przełączania	[Hz]
Rodzaj światła	
Temperatura otoczenia	[°C]
Stopień ochrony	
EMC	
Materiał obudowy	
Materiał soczewki	
Wyświetlanie funkcji	
Stan wyjścia	LED
Połączenie elektryczne	
Uwagi	

**DC PNP**  
**światło-włacz / ciemno-włacz programowalne**

Zasięg	50...1800
Obiekt biały (90% emisji)	50...900
Obiekt szary (18% emisji)	50...600
Średnica wiązki światła	50 ( Zasięg 1000 mm )
Napięcie zasilania	10...36 DC
Prąd znamionowy	200
Zabezpieczenie przed zwarcieniem	impulsowe
Ochrona przed odwrotną polaryzacją	tak
Zabezpieczenie przed przeciążeniem	tak
Spadek napięcia	< 2,5
Pobór prądu	25
Częstotliwość przełączania	1000
Rodzaj światła	Światło czerwone 624 nm
Temperatura otoczenia	-25...60
Stopień ochrony	IP 67, II
EMC	EN 60947-5-2
Materiał obudowy	obudowa: PA; maskownica: V4A; nastawnik: TPU
Materiał soczewki	PMMA
Wyświetlanie funkcji	żółty
Stan wyjścia	Konektor M12
Połączenie elektryczne	Napięcie eksploatacji "supply class 2" zgodnie z cULus



**O5H500**

**Schemat połączeń**



**Wykres dokładności**

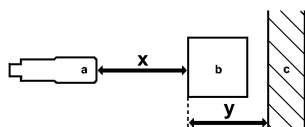

- a: czujnik
- b: obiekt
- c: tło
- x: odległość czujnik / obiekt
- y: min. odległość obiekt / tło

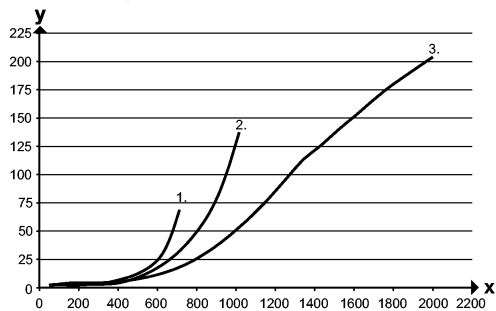

**Wartości w [mm]**

- 1 = czarny obiekt (6 % remisji), białe tło (90 % remisji)
- 2 = szary obiekt (18 % remisji), białe tło (90 % remisji)
- 3 = biały obiekt (90 % remisji), białe tło (90 % remisji)