

Czujniki indukcyjne

IN5129

IN-3004-BPKG
Czujnik indukcyjny
Prostopadłościan plastikowy
Kabel

Strefa działania 4 mm [nf]
montaż niezabudowany

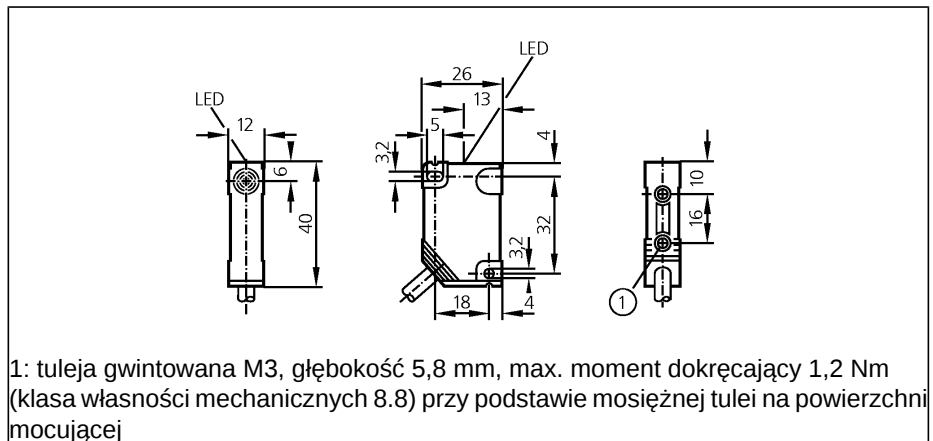

Wykonanie elektryczne	
Wyjście	
Napięcie zasilania	[V]
Prąd znamionowy	[mA]
Zabezpieczenie przed zwarcieniem	
Ochrona przed odwrotną polaryzacją	
Zabezpieczenie przed przeciążeniem	
Spadek napięcia	[V]
Pobór prądu	[mA]
Efektywny zasięg działania	[mm]
Gwarantowany zasięg działania	[mm]
Dryft punktu przełączania	[% z Sr]
Histereza	[% z Sr]
Częstotliwość przełączania	[Hz]
Współczynnik korekcji	
Temperatura otoczenia	[°C]
Stopień ochrony	
EMC	
Materiał obudowy	
Wyświetlanie funkcji	
Stan wyjścia	LED
Połączenie elektryczne	

DC PNP	
normalnie otwarty	
	10...36 DC
	250
	impulsowe
	tak
	tak
	< 2,5
	< 15 (24 V)
	4 ± 10 %
	0...3,25
	-10...10
	1...15
	1300
	stal (St37) = 1 / V2A ok. 0,7 / mosiądz około 0,4 / Al ok. 0,3 / Cu około 0,2
	-25...80
	IP 67, II
	EN 60947-5-2
	EN 55011: klasa B
	PBT
	żółty
	kabel PVC / 2 m; 3 x 0,5 mm ²

Schemat połączeń

Kolory żył

- BN brązowy
- BU niebieski
- BK czarny

