

Czujniki indukcyjne

IIS212

IIB3010-BPKG/M/US
 Czujnik indukcyjny
 Gwint metalowy M30 x 1,5
 Gniazdo i wtyk

 pozłacane styki

 Strefa działania 10 mm [f]
 montaż zabudowany

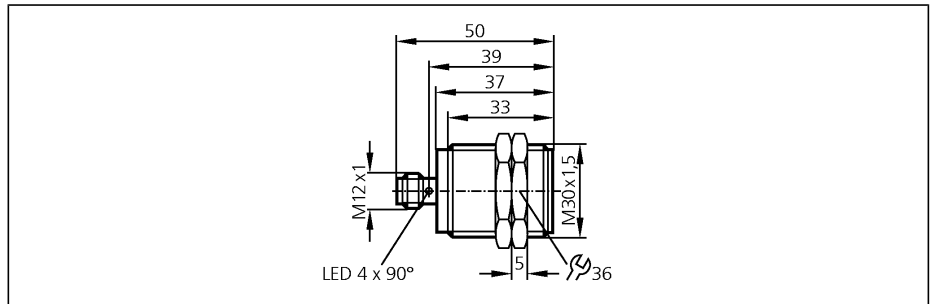

Wykonanie elektryczne
Wyjście

Napięcie zasilania	[V]
Prąd znamionowy	[mA]
Zabezpieczenie przed zwarcieniem	
Ochrona przed odwrotną polaryzacją	
Zabezpieczenie przed przeciążeniem	
Spadek napięcia	[V]
Prąd upływu	[mA]
Pobór prądu	[mA]
Efektywny zasięg działania	[mm]
Gwarantowany zasięg działania	[mm]
Dryft punktu przełączania	[% z Sr]
Histereza	[% z Sr]
Częstotliwość przełączania	[Hz]
Współczynnik korekcji	
Temperatura otoczenia	[°C]
Stopień ochrony	
EMC	
Materiał obudowy	
Wyświetlanie funkcji	
Stan wyjścia	LED
Połączenie elektryczne	
Akcesoria (w komplecie)	

DC PNP
normalnie otwarty

Napięcie zasilania	10...36 DC
Prąd znamionowy	100
Zabezpieczenie przed zwarcieniem	impulsowe
Ochrona przed odwrotną polaryzacją	tak
Zabezpieczenie przed przeciążeniem	tak
Spadek napięcia	< 2,5
Prąd upływu	< 0,5
Pobór prądu	< 10
Efektywny zasięg działania	10 ± 10 %
Gwarantowany zasięg działania	0...8,1
Dryft punktu przełączania	-10...10
Histereza	1...20
Częstotliwość przełączania	100
Współczynnik korekcji	stal (St37) = 1 / V2A ok. 0,7 / mosiądz około 0,5 / Al około 0,5 / Cu około 0,4
Temperatura otoczenia	-25...70
Stopień ochrony	IP 67, II
EMC	EN 61000-4-2 ESD: 4 kV CD / 8 kV AD EN 61000-4-3 promieniowanie w.cz.: 10 V/m (80...1000 MHz) EN 61000-4-4 niszczący: 2 kV EN 61000-4-5 udar: 0,5 kV EN 61000-4-6 przewodzenie w.cz.: 10 V (0,15...80 MHz) EN 55011: klasa B
Materiał obudowy	V4A (316L); powierzchnia aktywna: PBT pomarańczowy
Wyświetlanie funkcji	
Stan wyjścia	zółty (4 x 90°)
Połączenie elektryczne	Konektor M12; pozłacane styki
Akcesoria (w komplecie)	2 nakrętki zabezpieczające

Schemat połączeń

